

Art. 220 HLINÍKOVÝ NOSIČ POD SEDLO S POSTRANICEMI

Upozornění:

- nikdy nepřekračujte maximální nosnost 8 kg
- nepokoušejte se nosič používat na vození osob
- nosič není vhodný pro sedlové trubky z uhlíkového kompozitu
- za škody vzniklé porušením těchto upozornění neneseme výrobce žádnou zodpovědnost.

Materiál nosiče: hliník

Hmotnost nosiče: 650 g

Nezbytné nářadí pro montáž: žádné

1) povolte rychloupínák a rozevřete objímku. Podle průměru sedlové trubky použijte optimální počet kovových podložek a) a jednu gumovou b)

2) Připevněte nosič k sedlové trubce kola. Nosič umístěte co nejnižze z důvodu co nejmenšího namáhání sedlové trubky.

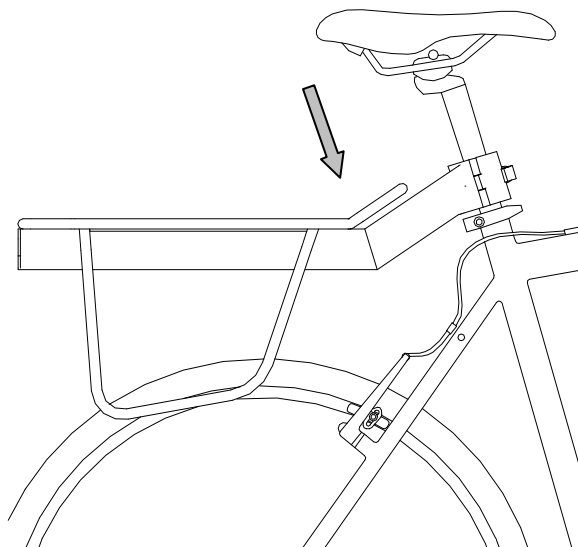
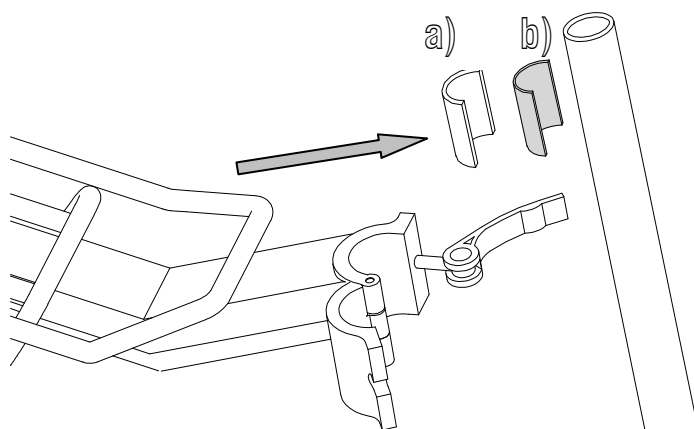

3) Vyrovnějte nosič ve směru jízdy b)

