

## Art. 215 ZADNÍ HLINÍKOVÝ NOSIČ TURISTICKÝ

### Upozornění:

- nikdy nepřekračujte maximální nosnost 30 kg
- nepokoušejte se nosič používat na vození osob
- za škody vzniklé porušením těchto upozornění nenese výrobce žádnou zodpovědnost.

**Materiál nosiče:** hliník

**Hmotnost nosiče:** 760 g

**Nezbytné nářadí pro montáž:** stranový klíč 10 a 8; imbus 4 a 3

1) Přišroubujte úchyty šrouby a) na nosič a povolte stavěcí matku úchytu b)

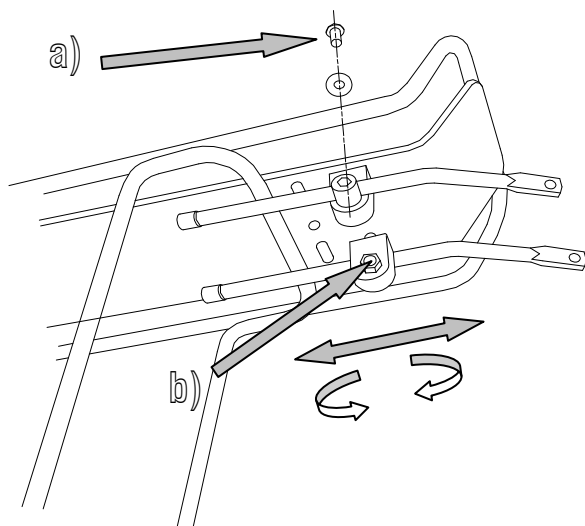

2) Přišroubujte nosič na rám kola. Pokud není v patce rámu závit je nutné použít alternativní úchyt Art.059

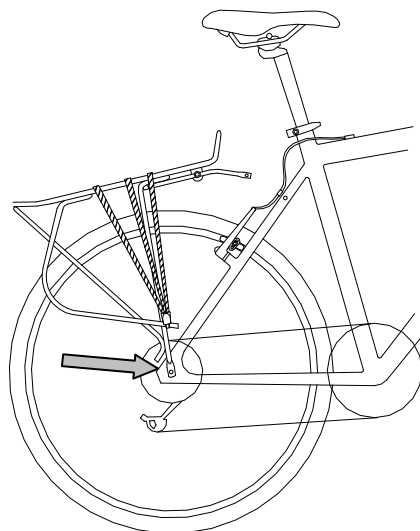

3) Přišroubujte nosič ke kolu pomocí závitu v rámu kola a), nebo pomocí objímky b)

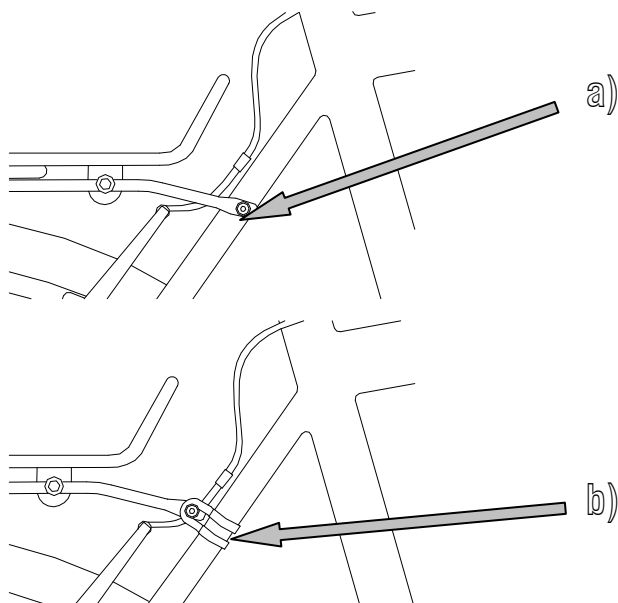

4) Vyrovnajte nosič do roviny a dotáhněte všechny šroubové spoje

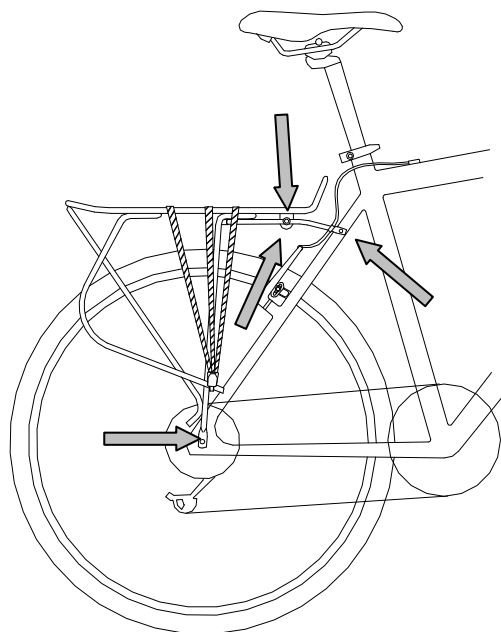

## Art. 215 ZADNÍ HLINÍKOVÝ NOSIČ TURISTICKÝ

### Upozornění:

- nikdy nepřekračujte maximální nosnost 30 kg
- nepokoušejte se nosič používat na vození osob
- za škody vzniklé porušením těchto upozornění nenese výrobce žádnou zodpovědnost.

**Materiál nosiče:** hliník

**Hmotnost nosiče:** 760 g

**Nezbytné nářadí pro montáž:** stranový klíč 10 a 8; imbus 4 a 3

1) Přišroubujte úchyty šrouby a) na nosič a povolte stavěcí matku úchytu b)

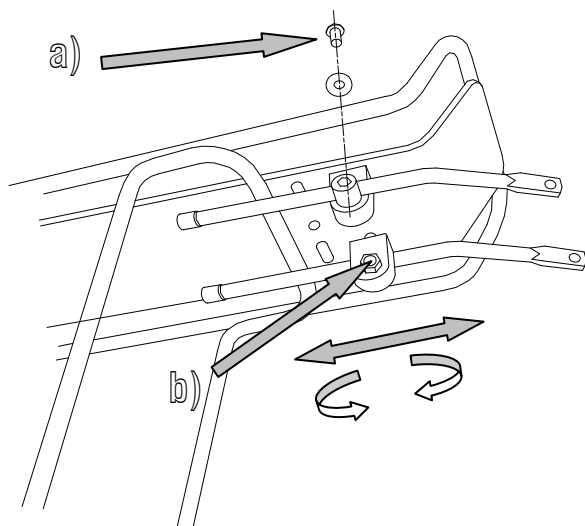

2) Přišroubujte nosič na rám kola. Pokud není v patce rámu závit je nutné použít alternativní úchyt Art.059

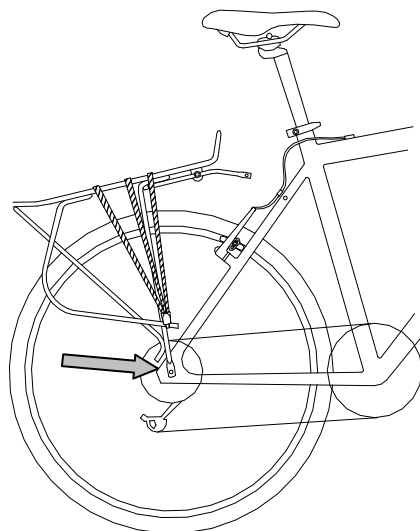

3) Přišroubujte nosič ke kolu pomocí závitu v rámu kola a), nebo pomocí objímky b)

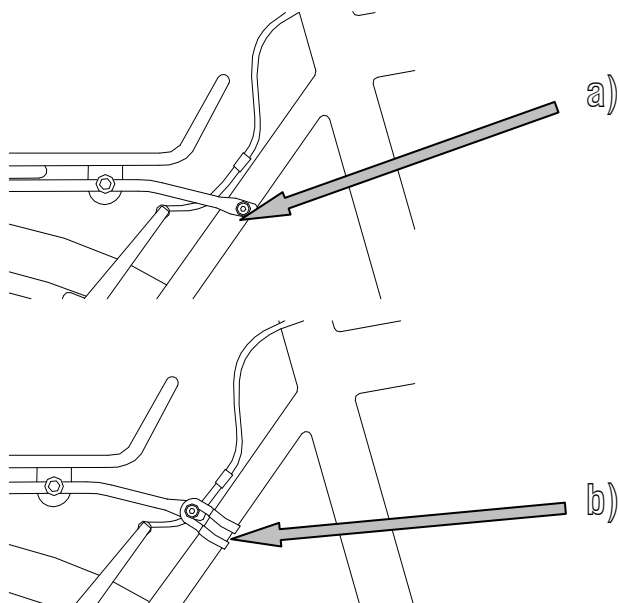

4) Vyrovnajte nosič do roviny a dotáhněte všechny šroubové spoje

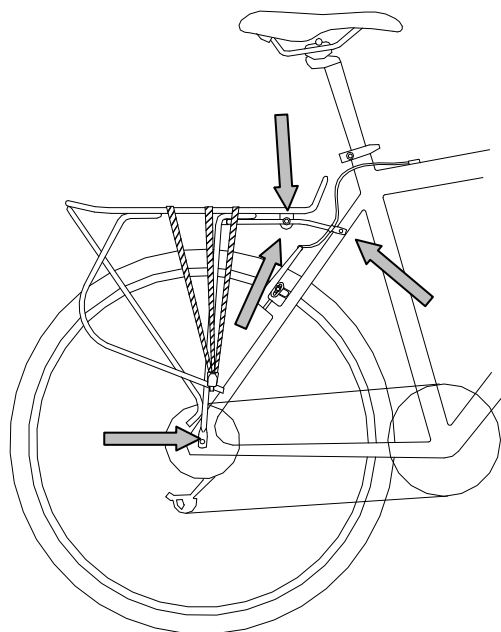

## Art. 215 ZADNÍ HLINÍKOVÝ NOSIČ TURISTICKÝ

### Upozornění:

- nikdy nepřekračujte maximální nosnost 30 kg
- nepokoušejte se nosič používat na vození osob
- za škody vzniklé porušením těchto upozornění nenese výrobce žádnou zodpovědnost.

**Materiál nosiče:** hliník

**Hmotnost nosiče:** 760 g

**Nezbytné nářadí pro montáž:** stranový klíč 10 a 8; imbus 4 a 3

1) Přišroubujte úchyty šrouby a) na nosič a povolte stavěcí matku úchytu b)

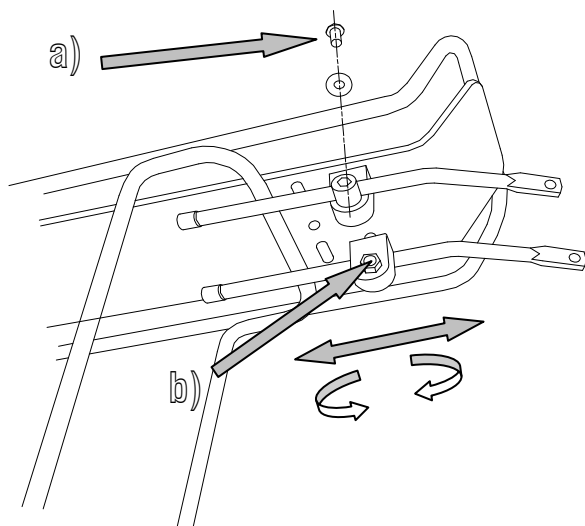

2) Přišroubujte nosič na rám kola. Pokud není v patce rámu závit je nutné použít alternativní úchyt Art.059

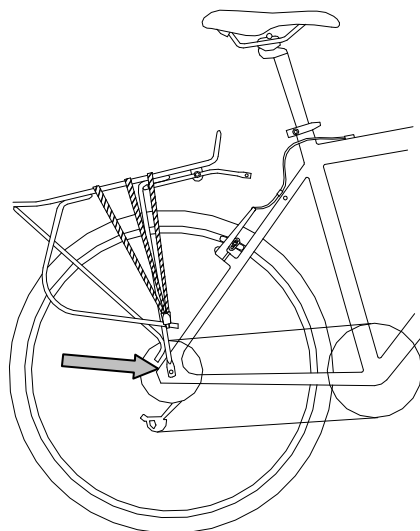

3) Přišroubujte nosič ke kolu pomocí závitu v rámu kola a), nebo pomocí objímky b)

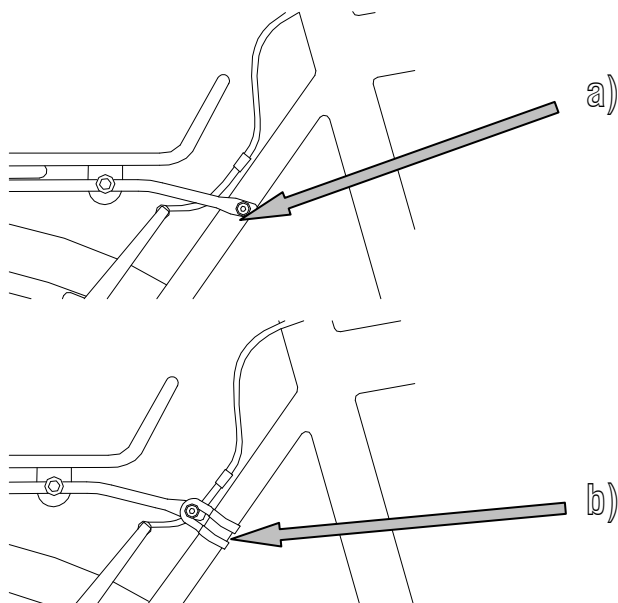

4) Vyrovnajte nosič do roviny a dotáhněte všechny šroubové spoje

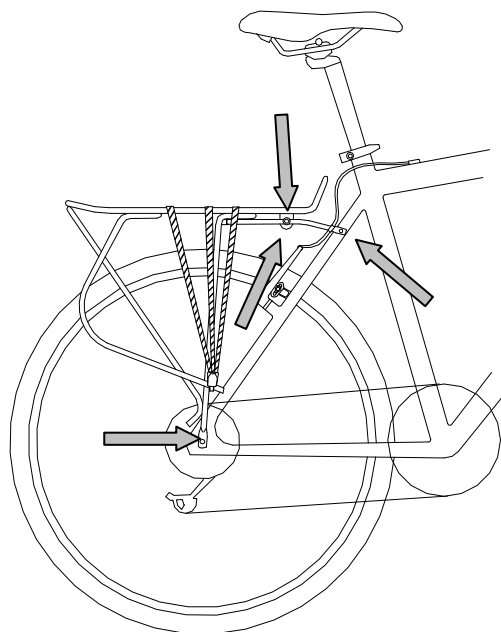

## Art. 215 ZADNÍ HLINÍKOVÝ NOSIČ TURISTICKÝ

### Upozornění:

- nikdy nepřekračujte maximální nosnost 30 kg
- nepokoušejte se nosič používat na vození osob
- za škody vzniklé porušením těchto upozornění nenese výrobce žádnou zodpovědnost.

**Materiál nosiče:** hliník

**Hmotnost nosiče:** 760 g

**Nezbytné nářadí pro montáž:** stranový klíč 10 a 8; imbus 4 a 3

1) Přišroubujte úchyty šrouby a) na nosič a povolte stavěcí matku úchytu b)

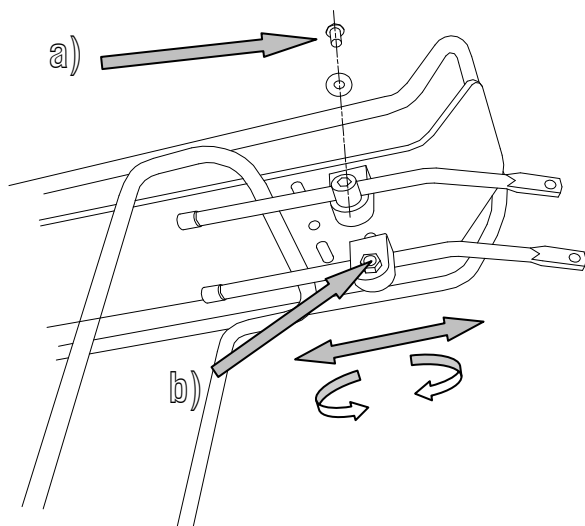

2) Přišroubujte nosič na rám kola. Pokud není v patce rámu závit je nutné použít alternativní úchyt Art.059

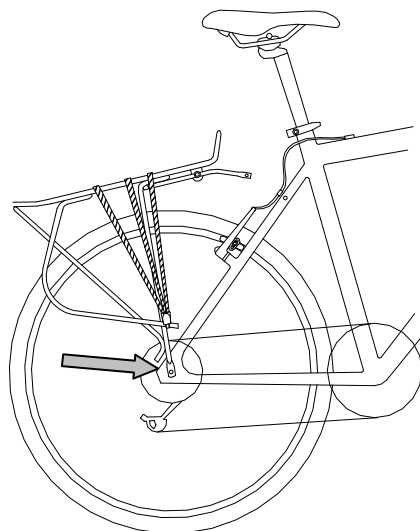

3) Přišroubujte nosič ke kolu pomocí závitu v rámu kola a), nebo pomocí objímky b)

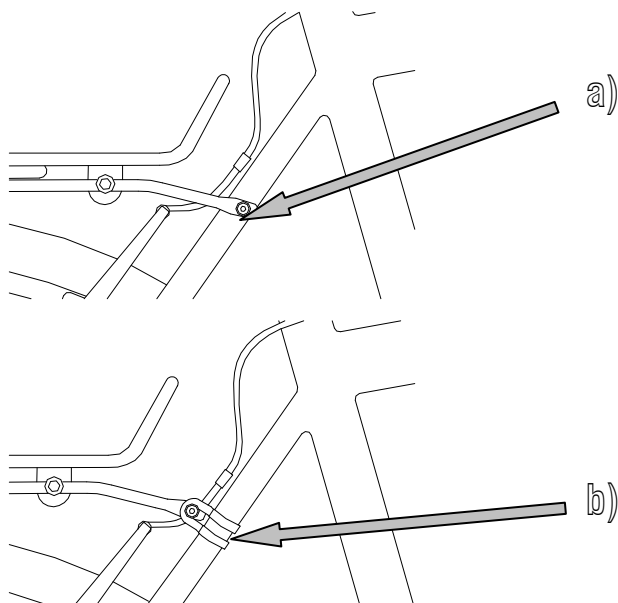

4) Vyrovnajte nosič do roviny a dotáhněte všechny šroubové spoje

